

TORQUEEDO

STARNBERG.GERMANY

CATALOGO 2012



**The Leader in
Clean Outboards**

Torqueedo Travel 503-1003 S/L

Eleganti, forti e resistenti.
Il fuoribordo elettrico perfetto per tenders,
piccole imbarcazioni e barche a vela.

PARTICOLARMENTE INDICATI PER UTILIZZO IN AMBIENTE MARINO

È la scelta ideale per motorizzare piccole imbarcazioni e barche a vela fino a 1500 Kg.

Torqueedo Travel 503 e 1003 verranno apprezzati soprattutto per la loro grande capacità di spinta e silenziosità di marcia. Torqueedo Travel 1003 verrà apprezzato soprattutto per la maggior velocità e capacità alla batteria rispetto al fratello minore. Entrambi dotati di piccole comodità come il computer di bordo con GPS integrato per il calcolo in tempo reale della carica della batteria, la distanza rimanente alla velocità vigente, la velocità istantanea e l'assorbimento di potenza. Se state cercando un fuoribordo che è persino più economico di un normale fuoribordo a benzina allora la vostra ricerca è terminata.



CARATTERISTICHE TECNICHE

- 1 Il display sulla barra di guida interfacciandosi con il GPS integrato nella batteria fornisce informazioni precise in tempo reale sulla velocità corrente, sullo stato di carica della batteria, sull'autonomia residua alla velocità vigente, e sull'assorbimento di potenza istantaneo, con la possibilità di impostare i dati di lettura in varie unità di misura
- 2 Grande robustezza e totale compatibilità per utilizzo in ambiente marino
- 3 Nuovo sistema anti corrosione non necessita di anodo sacrificale
- 4 Eccezionale silenziosità di marcia
- 5 Sistema di blocco ribaltamento per la retromarcia
- 6 Possibilità di carica con energia solare durante il funzionamento
- 7 Allarme sonoro quando lo stato di carica della batteria scende sotto il 30%
- 8 Modelli completamente impermeabili, IP 67 (Tutti i componenti possono essere immersi per 1 ora a 1m. di profondità senza subire danni)
- 9 Disponibile prolunga barra guida
- 10 Possibilità di guida con il telecomando elettronico a distanza
- 11 Sul modello Travel 503 è possibile utilizzare la batteria del modello Travel 1003 da 520 Wh per un ulteriore incremento di autonomia

Esempi di prestazioni Travel 503 con batteria integrata da 320 Wh montato su tenders, piccole imbarcazioni e barca a vela fino 750 Kg

Esempi di Andature	Velocità in nodi	Distanza in miglia	Autonomia in ore
Massima Velocità	3.6-4.0	2.4-2.7	0:44
Media Velocità	2.5-3.0	5.5-6.5	2:20
Minima Velocità	1.5-2.0	9.8-13.0	6:40

Esempi di prestazioni Travel 1003 con batteria integrata da 520 Wh montato su piccole imbarcazioni e barca a vela fino 1500 Kg

Esempi di Andature	Velocità in nodi	Distanza in miglia	Autonomia in ore
Massima Velocità	4.5-5.0	2.6-2.9	0:35
Media Velocità	2.5-3.0	8.5-10.0	3:10
Minima Velocità	1.5-2.0	15.6-20.0	10:00

CARATTERISTICHE TECNICHE



Travel 503 - 1,5 HP*
Travel 1003 - 3,0 HP *
*Potenza propulsiva equivalente a quella di un motore a scoppio.



Travel 503 - 29,6V (batteria integrata)
Travel 1003 - 29,6V (batteria integrata)



Travel 503 - 12,7 Kg. Gambo corto / 13,3 Kg. Gambo lungo
Travel 1003 - 13,4 Kg. Gambo corto / 14,0 Kg. Gambo lungo



2 anni di garanzia.

Display informativo sulla barra di guida.	
85%	Stato di carica della batteria
11.3 miles	Distanza percorribile
4.5 mph	Velocità istantanea
273 _w	Potenza assorbita

Tempo ricarica della batteria: Il tempo necessario di ricarica di una batteria da scarica a completamente carica va dalle 10 ore circa per la batteria da 320 Wh e 12 ore circa per quella da 520 Wh.

Durata della batteria litio-manganese: La batteria non ha effetto memoria, perciò le ripetute ricariche non influiscono sulla durata della batteria al litio-manganese.

Generalmente si può considerare un calo di capacità del 4% all'anno. L'usura può essere accelerata nel caso in cui si esponga la batteria ad elevate temperature per lungo tempo e se viene lasciata in stand-by completamente carica o scarica per lunghi periodi.

Nel primo caso dovrebbe essere rimossa e posta in luogo fresco quando non viene utilizzata, nel secondo, andrebbe rimessata con uno stato di carica non superiore al 50%. Se queste istruzioni venissero rispettate, la vostra batteria potrebbe durare dai 6 ai 10 anni.

Specifiche sulla batteria integrata: Le batterie hanno una capacità di 320 Wh e di 520 Wh. Le caratteristiche tecniche sono per la batteria da 320 Wh 11Ah - 29,6V, e per la batteria da 520 Wh 17,5 Ah - 29,6V

Carica della Batteria Travel con energia solare o con energia di bordo: la batteria può essere caricata con energia solare mentre è in funzione. È dotata di un connettore adattabile al pannello solare CIGS o ad altri pannelli con voltaggio tra i 24 V ed i 60V e corrente di massimo 4 Ampere. Per caricare la batteria con energia di bordo, avrete bisogno di un inverter per convertire la tensione ad un valore di circa 240V (il voltaggio può variare da paese a paese). L'inverter deve alimentare il caricatore fornito di serie. Inverter di elevata qualità sono disponibili sul mercato a prezzi accessibili.

Impermeabilità: tutti i componenti dei motori sono a tenuta stagna, protetti da impreviste immersioni complete.

Sicurezza: Il motore si spegne quando la chiave magnetica posta sulla barra di guida viene rimossa. Quindi, per ragioni di sicurezza, deve essere allacciata al polso o al salvagente.



Grande spinta propulsiva per il Travel 1003 equivalente ad un motore a scoppio di ben 3 Hp



Il telecomando elettronico a distanza si avvale del ricevitore GPS per fornire importanti dati per la navigazione come l'autonomia e la velocità



Il nuovo pannello solare resistente all'utilizzo in ambiente marino si può utilizzare anche sul modello Ultralight 403

Torqueedo Ultralight 403

Gli unici ad avere inventato
un motore specifico per kayak

Torqueedo Ultralight 403 è studiato per le piccole imbarcazioni. Grazie all'ingegnoso sistema di fissaggio universale è possibile installare il fuoribordo senza apportare alcuna modifica all'imbarcazione. Grazie al GPS integrato nella batteria al litio manganese in dotazione da 320 Wh, è possibile avere numerose informazioni sulla navigazione come velocità ed autonomia riportate sul display del telecomando elettronico di serie.

CARATTERISTICHE TECNICHE

- Carica della batteria con energia solare:
La batteria può essere ricaricata con energia solare fornita dal pannello solare optional sia durante il funzionamento che a riposo.
La batteria è dotata di un connettore adatto a pannelli solari tipo CIGS.
- Può essere applicato direttamente sul timone dell'imbarcazione, grazie al sistema di montaggio universale
- Completamente stagno, funziona anche completamente immerso in acqua
- Dispositivo di sicurezza: in caso di ribaltamento si spegne automaticamente
- Il fuoribordo è fornito di batteria al litio manganese con ricevitore GPS integrato, caricabatteria, telecomando elettronico con display multifunzione velocità-autonomia e stacco di sicurezza magnetico

UTILIZZO

- Kayak ad uso turistico
- Kayak professionali per la pesca
- Canoe canadesi di tutte le dimensioni
- Piccole imbarcazioni

Modello: Torqueedo Ultralight 403

Potenza di ingresso in watt: 400 Watt

Tensione nominale: 29,6 volt.

Potenza di avanzamento: > 180 Watt

Dimensioni elica: 8" x 8"

Cambio: variatore continuo azionato da telecomando elettronico a distanza



Da ora è possibile utilizzare un motore specifico per kayak con la possibilità di muoversi rapidamente, garantendo maggiore sicurezza durante le uscite in caso di difficoltà



Il dettaglio della batteria integrata con ricevitore GPS integrato



Il telecomando elettronico a distanza si avvale del ricevitore GPS per fornire importanti dati per la navigazione come l'autonomia e la velocità

Torqeedo Cruise 2.0/4.0T S/L

NOVITÀ

I più potenti fuoribordo 24/48V
sul mercato

La nuova generazione dei motori fuoribordo elettrici Torqeedo versione a barra, offre migliori a 360°, più efficienza, più robustezza e più spinta per watt assorbiti. Ideali per tender, dinghi, imbarcazioni a motore e barche a vela fino a 4 tonnellate per il modello C 2.0T e ben sopra le 4 tonnellate per il modello C 4.0T. Il display sulla barra guida offre una panoramica sullo stato di carica della batteria, sull'autonomia residua, sulla velocità corrente rispetto al suolo e sulla potenza istantanea assorbita, inoltre la supercollaudata trasmissione conferisce elevata potenza ed autonomia.

Anche i nuovi modelli CruiseT, completamente impermeabili, certificati IP 67 (tutti i componenti sono stati testati per rimanere immersi per 1 ora ad 1 metro di profondità senza subire danni) possono essere utilizzati indistintamente sia in acqua dolce che salata.

CARATTERISTICHE TECNICHE

- Spinta all'elica equivalente ad un motore a scoppio di 6 Hp (C 2.0T) e 10Hp (C 4.0T);
- Fuoribordo elettrici di alta tecnologia caratterizzati da un altissimo livello di efficienza;
- Peso dei motori: 17 Kg la versione C 2.0TS e 17,7 Kg la versione C 4.0TL (batterie escluse);
- Display su barra guida con panoramica di informazioni su stato di carica batteria, consumo, velocità corrente ed autonomia residua;
- Sistema di tilt manuale con 4 posizioni di assetto.



UTILIZZO

- Navigazione in aree protette dove i motori fuoribordo a scoppio non possono circolare
- Barche da pesca che necessitano di un motore elettrico di elevate prestazioni
- Barche a vela che necessitano di motori leggeri e potenti
- Motore ausiliario -impianto elettrico 24 Volt (C 2.0) 48 Volt (C 4.0)

Modello: Cruise 2.0T

Potenza ingresso: 2000 Watt

Tensione alimentazione: 24 Volt

Potenza di avanzamento: 1120 Watt

Spinta statica: 52 Kgf

Dimensioni elica: 12"x 10"

Sistema di Tilt: Manuale

Sistema di assetto: 4 posizioni

Cambio: Variatore continuo con marcia avanti, folle e retromarcia.

Modello: Cruise 4.0T

Potenza ingresso: 4000 Watt

Tensione alimentazione: 48 Volt

Potenza di avanzamento: 2240 Watt

Spinta statica: 86 Kgf

Dimensioni elica: 12"x 10"

Sistema di Tilt: Manuale

Sistema di assetto: 4 posizioni

Cambio: Variatore continuo con marcia avanti, folle e retromarcia.

Torqeedo Cruise 2.0 R S/L

L'eccellenza tecnologica del più potente fuoribordo 24V

Disponibile anche nelle versioni in doppia motorizzazione con doppio telecomando elettronico a distanza e barra di accoppiamento

Nasce per le esigenze delle imbarcazioni che necessitano di comandi a distanza, essendo predisposto per timoneria e fornito di serie della scatola telecomando elettronica. Le parti elettroniche sono state isolate attraverso l'uso di nuove tecnologie aumentando gli standard qualitativi in condizioni applicative estreme.

Il fuoribordo Torqeedo Cruise 2.0 R ha in dotazione il GPS integrato in grado di fornire attraverso un ampio display posizionato sul telecomando elettronico i dati di velocità, consumo ed autonomia in tempo reale.

Grazie al continuo sviluppo tecnologico, tutti i modelli della gamma Cruise raggiungono un grado di efficienza pari al 56%, ovvero più della metà dell'energia fornita dalle batterie viene trasformata in spinta propulsiva, raggiungendo livelli di efficienza unici e straordinari.

CARATTERISTICHE TECNICHE

- Spinta all'elica paragonabile ad un motore a scoppio di 6cv.
- La più alta efficienza di tutte le parti di propulsione fornisce prestazioni superiori a tutti gli altri motori elettrici in commercio, raggiungendo il 56% di efficienza globale.
- Peso del motore 16,8 Kg nella versione gambo corto S e 17,2 Kg nella versione gambo lungo (batterie escluse).
- Ideale per imbarcazioni fino a 4 tonnellate a pieno carico.

UTILIZZO

- Imbarcazioni fino a 4 tonnellate a pieno carico predisposte per l'utilizzo di comandi a distanza.
- Barche a motore che necessitano di comandi a distanza.
- Barche a vela che necessitano del fuoribordo più potente 24V sul mercato ed un telecomando a distanza multifunzione con la possibilità di avvalersi semplicemente del timone dell'imbarcazione per il governo.
- Navigazione in aree protette dove i fuoribordo a scoppio non possono essere utilizzati
- Navigazione a motore silenziosa, senza produrre gas di combustione.

Modello: Cruise 2.0 R **Potenza ingresso watt:** 2000 **Volts:** 24

Potenza di avanzamento in watt: 1120 **Spinta statica in Kgf:** 52

Dimensioni elica: 12" x 10" **Sistema di tilt:** manuale

Sistema di assetto: 4 posizioni **Cambio:** variatore continuo azionato da telecomando elettronico multifunzione a distanza.



Il telecomando elettronico multifunzione permette, grazie all'ampio display, di avere sempre sotto controllo informazioni sulla navigazione



Cruise 2.0 R S/L è caratterizzato da un collo cerniera di elevata qualità e design accattivante. La parte elettronica è sigillata e l'areazione delle schede elettroniche è garantita da speciali valvole



Il motore ad induzione è caratterizzato da un'elevata efficienza superando il 55% dell'energia trasformata in spinta propulsiva. Rinforzi in leghe speciali lo rendono più resistente agli urti contro oggetti sommersi

Torqueedo Cruise 4.0 R S/L

Grande spinta propulsiva
equivalente a quella di un
motore a scoppio da 10 Hp

**Disponibile anche nelle versioni
in doppia motorizzazione
con doppio telecomando
elettronico a distanza
e barra di accoppiamento**

Le prestazioni equiparabili a quelle fornite da un 10 Hp, ma con la coppia che caratterizza un motore elettrico, permettono di essere la scelta per chi volesse fornire di motore elettrico imbarcazioni dal peso anche superiore alle 4 tonnellate (può essere installato anche in coppia). Grazie al continuo sviluppo tecnologico di Torqueedo, tutti i modelli della gamma Cruise raggiungono un grado di efficienza pari al 56%, ovvero più della metà dell'energia fornita dalle batterie viene trasformata in spinta propulsiva, raggiungendo livelli di efficienza unici e straordinari.

CARATTERISTICHE TECNICHE

- Spinta all'elica paragonabile a quella di un fuoribordo a scoppio di 10 cv
- Elevatissima efficienza delle parti propulsive per ridotti consumi e migliori prestazioni
- Grazie alla tecnologia utilizzata il peso è eccezionalmente ridotto
- Il fuoribordo comprende i cavi di funzionamento ed il telecomando elettronico con display multifunzione.

UTILIZZO

- Imbarcazioni a vela di dimensioni medie dal peso anche superiore alle 4 tonnellate
- Catamarani ed imbarcazioni a vela che necessitano di un fuoribordo leggero
- Pontoon boat ad uso lavorativo e turistico
- Navigazione in aree protette dove i fuoribordo a scoppio non possono essere utilizzati
- Barche da pesca che necessitano di un fuoribordo elettrico dalle elevate prestazioni
- Qualsiasi imbarcazione che deve essere dotata di propulsione elettrica ad elevate prestazioni

Modello: Cruise 4.0 R **Potenza di ingresso in watt:** 4000

Voltaggio: 48 **Dimensioni elica:** 12" x 10" **Cambio:** variatore continuo azionato da telecomando elettronico multifunzione

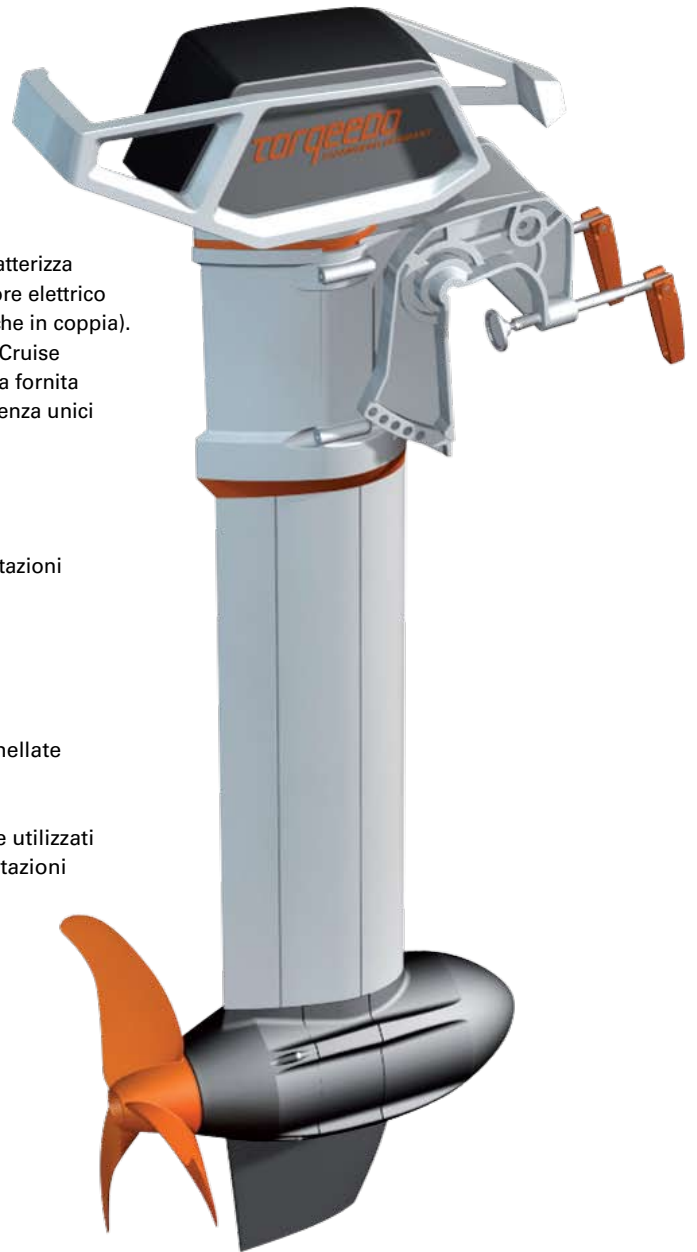

La potenza fornita dal Cruise 4.0 lo rende ideale per le imbarcazioni di medie dimensioni



La batteria Power 26-104 si avvale della protezione contro i corto circuiti e inversione di polarità ed ha una elevata efficienza con una capacità di 2.685 Wh, in soli 20 Kg di peso



Il telecomando elettronico multifunzione permette, grazie all'ampio display, di avere sempre sotto controllo informazioni sulla navigazione

LISTINO AL PUBBLICO TORQUEEDO 2011-2012 Valido dal 01/10/2011

MODELLI	ULTRA LIGHT					TRAVEL					CRUISE								
	403	503 S	503 L	1003 S	1003 L	NOVITÀ 2.0 TS	NOVITÀ 2.0 TL	2.0 RS	2.0 RL	# Coppia di 2 X Cruise 2.0 RS	# Coppia di 2 X Cruise 2.0 RL	NOVITÀ 4.0 TS	NOVITÀ 4.0 TL	4.0 RS	4.0 RL	# Coppia di 2 X Cruise 4.0 RS	# Coppia di 2 X Cruise 4.0 RL		
Potenza ingresso Watt	400	500	500	1000	1000	2.000	2.000	2.000	2.000	2 x 2000	2 x 2000	4.000	4.000	4.000	4.000	2 x 4000	2 x 4000		
Tensione nominale Volt	29,60	29,60	29,60	29,60	29,60	24	24	24	24	24	24	48	48	48	48	48	48		
Tensione fine carica Volt	33,60	33,60	33,60	33,60	33,60	-	-	-	-	-	-	-	-	-	-	-	-		
Potenza di avanzamento Watt *	180	220	220	480	480	1120	1120	1120	1120	2 x 1120	2 x 1120	2240	2240	2240	2240	2 x 2040	2 x 2040		
Grado di efficienza totale	45%	44%	44%	48%	48%	56%	56%	56%	56%	56%	56%	56%	56%	56%	56%	51%	51%		
Spinta statica Kgf (lbf)	15 (33)	18 (40)	18 (40)	31 (68)	31 (68)	52 (115)	52 (115)	52 (115)	52 (115)	2 x 52 (115)	2 x 52 (115)	86 (189)	86 (189)	86 (189)	86 (189)	2 x 97 (214)	2 x 97 (214)		
Peso totale Kg	7	12,7	13,3	13,4	14	17	17,4	16,8	17,2	2 x 16,8	2 x 17,2	17,3	17,7	17,1	17,5	2 x 18	2 x 18,5		
Batteria integrata inclusa	Batteria litio manganese 320 Wh					Batteria litio manganese 520 Wh					No	No	No	No	No	No	No		
Lunghezza max gambo in cm	45	59	71	59	71	62,5	75,5	62,5	75,5	62,5	75,5	62,5	75,5	62,5	75,5	62,5	75,5		
Dimensioni elica (pollici)	8x8	12x10	12x10	11,5X8,1	11,5X8,1	12x10	12x10	12x10	12x10	12x10	12x10	12x10	12x10	12x10	12x10	12x10	12x10		
Comando	Telec. elettronico multifunzione a distanza	Barra con variatore incorporato (Optional Telecomando elettronico multifunzione a distanza)					Telecomando elettronico multifunzione a distanza					Barra con variatore incorporato (Optional Telec. elettronico multifunzione a distanza)		Telecomando elettronico multifunzione a distanza					
Sterzo	Fissabile al timone	360° bloccabile a 0°					360°		Timoneria					360°		Timoneria			
Sistema di tilt	Manuale	Manuale con sist. di blocco per retromarcia					Manuale con sist. di blocco per retromarcia		Manuale con sist. di blocco per retromarcia					Manuale con sist. di blocco per retromarcia		Manuale con sist. di blocco per retromarcia			
Regolazione assetto	Regolabile	4 Posizioni					4 Posizioni		4 Posizioni					4 Posizioni		4 Posizioni			
Marcia avanti-indietro continua	Si	Si	Si	Si	Si	Si	Si	Si	Si	Si	Si	Si	Si	Si	Si	Si	Si		
Computer integrato con display	Si	Si	Si	Si	Si	Si	Si	Si	Si	Si	Si	Si	Si	Si	Si	Si	Si		
PREZZI AL PUBBLICO IVA 21% INCLUSA	€ 1.599	€ 1.499	€ 1.549	€ 1.799	€ 1.849	€ 2.899	€ 2.949	€ 2.899	€ 2.949	€ 6.499	€ 6.599	€ 3.299	€ 3.349	€ 3.299	€ 3.349	€ 7.299	€ 7.399		

■ Prezzo comprensivo del set cavi con spina e stacco batteria.

* Potenza effettivamente disponibile per la spinta dell'imbarcazione (calcolato dopo aver sottratto tutte le perdite, incluse le perdite dell'elica).
Definizione della potenza di avanzamento: = forza motrice x velocità).

Coppia di motori forniti con doppio telecomando elettronico a distanza e barra di accoppiamento

Trasporto motori: motori singoli € 25 Iva 21% Inclusa / coppie di motori € 50 Iva 21% Inclusa

Dichiarazione di potenza (Obbligatoria per utilizzo in acque pubbliche): motori singoli € 30 Iva 21% Inclusa / coppie motori € 60 Iva 21% Inclusa

BATTERIE RACCOMANDATE:

Al fine di poter ottenere dal proprio motore Torqueedo le prestazioni ottimali in termini di efficienza ed autonomia si consiglia l'utilizzo delle batterie al litio manganese fornite da Torqueedo o di accumulatori della tipologia da "trazione".

ACCESSORI SPECIFICI: Prezzi Iva 21% Inclusa

1413-00	Batteria di ricambio per Ultralight 403	€ 59
1127-00	Carica batteria per Ultralight 403 e Travel 503, 1003	€ 69
1111-00	Batteria di ricambio per Travel 401	€ 59
1112-00	Batteria di ricambio per Travel 801	€ 59
1113-00	Carica batteria per Travel 401	€ 69
1114-00	Carica batteria per Travel 801	€ 69
1144-00	Batteria di ricambio per Travel 503 da 320Wh	€ 59
1145-00	Batteria di ricambio per Travel 503 e 1003 da 520Wh	€ 69
1919-00	Prolunga barra di guida per Travel 503 e 1003	€ 49
1920-00	Prolunga cavi batteria per modelli Ultralight e Travel	€ 49
1204-00	Prolunga cavi batteria per modelli Cruise	€ 129
1901-00	Elica di ricambio per modelli Base Travel, Travel 401, 801 e 503, Cruise guida a barra con n° di serie inf. a 5000	€ 129
1912-00	Elica di ricambio per modello Ultralight 402 e 403	€ 129

1915-00	Elica di ricambio per modelli Cruise R e Cruise guida a barra con n° di serie maggiore di 5000 - v8/p350	€ 129
1916-00	Elica da alta velocità per modelli Cruise R e Cruise guida a barra con n° di serie maggiore di 5000 - v19/p4000	€ 169
1917-00	Elica di ricambio per mod. Travel 1003	€ 129
1923-00	Elica da alta velocità per modelli Cruise R e Cruise guida a barra con n° di serie maggiore di 5000 - v30/p4000	€ 439
1918-00	Telecomando elettronico multifunzione a distanza per Travel 503 - 1003 - C 2.0T - C 4.0T	€ 249
1130-00	Pannello solare da 45W	€ 1.339
2206-00	Carica batteria da 350W per Torqueedo Power 26-104	€ 689
2103-00	Batteria Torqueedo Power 26-104	€ 3.529

DISTRIBUTTRICE PER L'ITALIA:



Via Carducci, 221 - 20099 Sesto S. Giovanni (MI) - Italia
Tel. 02-26224546 - Fax 02-26221806
www.commercialeseiva.it